



# Dacia Jogger

Pour plus de détails concernant le véhicule, référez-vous au manuel d'instructions de la voiture

Carburant : Essence **E10**/EURO95

Pression des pneus : Voir les informations sur le montant de la portière côté conducteur

## Marche arrière

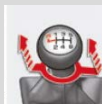

Soulevez l'anneau contre le pommeau et dirigez le levier de vitesse vers la gauche puis vers le haut.

## Airco/chauffage

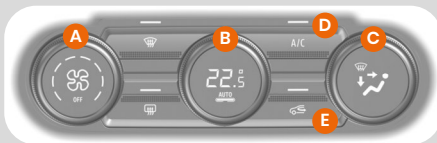

- A. Réglage de la vitesse de ventilation.
- B. Réglage de la température de l'air.
- C. Réglage de la répartition de l'air dans l'habitacle.
- D. Mise en service ou arrêt de l'air conditionné.
- E. Mise en service du mode isolation de l'habitacle/recyclage d'air.

## Régler les rétroviseurs

La commande se situe sur l'accoudoir de la portière du côté conducteur :

- A. Sélectionnez le rétroviseur gauche ou droit. Effectuez les réglages.
- B. Position des rétroviseurs. Placez le bouton au milieu lorsque la position vous convient.



## Aide au stationnement

Cette voiture est équipée d'une **aide au stationnement à l'arrière**. Lorsque le véhicule se rapproche d'un obstacle, une **alerte sonore** intermittente retentit, avec une fréquence de signal de plus en plus rapide. Assurez-vous de vous arrêter à temps !



### Cruise control (régulateur de vitesse)

Le régulateur de vitesse est une fonction qui vous permet de maintenir une vitesse constante que vous avez sélectionnée tout en conduisant. La commande se trouve du côté gauche du volant :

Sélection du mode régulateur

1. Diminution de la vitesse programmée
2. Augmentation de la vitesse programmée
3. On/Off du régulateur de vitesse

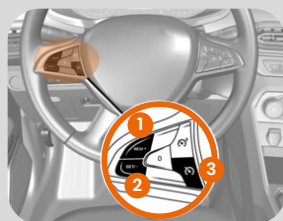

### Speed limit (limiteur de vitesse)

Le limiteur de vitesse est une fonction qui vous permet de ne pas dépasser une vitesse de conduite que vous avez choisie, appelée vitesse limite.

À gauche du volant :

1. Sélectionnez le limiteur de vitesse en appuyant sur le bouton du haut.
2. Enregistrez la vitesse programmée via les boutons de gauche + ou -.



### Frein à main

Pour déverrouiller le frein à main, **tirez légèrement le levier, appuyez sur le bouton**, puis, abaissez-le complètement. Si vous démarrez alors que le frein à main est encore enclenché, un témoin rouge apparaît sur le tableau de bord. Dans ce cas, abaissez-le immédiatement !

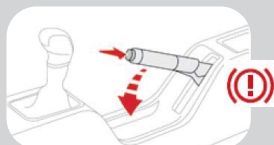

### Bouton SOS

Merci de **ne pas utiliser** les boutons **SOS et Assistance** du tableau de bord. En cas d'urgence, cette fonction notifie automatiquement les services d'urgence. S'il ne s'agit pas d'une urgence, il est préférable de contacter vous-même le call center (cambio) en cas de panne ou d'accident.



### Prise accessoire

Il y en a une dans le compartiment à droite du conducteur (différents raccords possibles), ainsi qu'une prise dans le coffre.



### Ouvrir le coffre

Pour ouvrir le coffre, utilisez la télécommande ou la clé du véhicule, ou appuyez sur le bouton situé sous la portière arrière du coffre (voir l'image ci-dessous).



## Phares/Feux antibrouillard

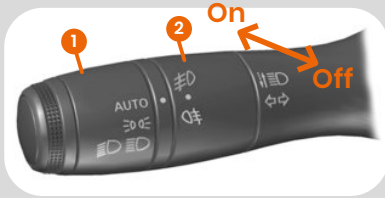

**Phares** : Tournez la bague (1) de sélection pour choisir le type d'éclairage que vous souhaitez utiliser :

- **Automatique**
- **Uniquement les feux de parking**
- **Feux de croisement.**

Poussez la manette pour basculer entre les feux de croisement et les feux de route. Pour revenir aux feux de croisement, tirez à nouveau la manette vers vous.

### Anti-brouillard :

**Avant** : Tournez la bague centrale (2) une fois vers le bas. Un témoin lumineux s'allumera sur le tableau de bord.

**Arrière** : Tournez la bague centrale (2) une fois vers le haut. Un deuxième témoin lumineux s'allumera sur le tableau de bord. Pour éteindre les feux anti-brouillard, tournez à nouveau la bague vers le haut ou le bas.

## Essuie-glaces

Utilisez la manette pour choisir la cadence d'essuyage souhaitée :

### balayage unique :

Les essuie-glaces s'activent automatiquement en cas de précipitations, et la cadence s'ajuste selon les besoins.

1. **0 - arrêt**
2. **AUTO** : s'active dès qu'il y a des précipitations et la cadence s'adapte selon le besoin.
3. **1 - balayage continu lent**
4. **2 - balayage continu rapide**



**Pour utiliser le lave-glace avant**, tirez la commande vers vous. Il est important de noter que lorsque le véhicule s'arrête, la vitesse du balayage diminue. Cela signifie que le balayage rapide devient un balayage lent. Dès que le véhicule se remet en mouvement, le balayage revient à sa vitesse d'origine. Essuie-glace arrière :

Tournez la bague (3) **vers le haut** pour activer l'essuie-glace arrière. Vous pouvez choisir parmi les options suivantes :

### Arrêt

- a. **Balayage intermittent** : Entre deux balayages, les balais s'arrêtent pendant plusieurs secondes. La fréquence de balayage varie en fonction de la vitesse du véhicule ;
- b. **Balayage continu lent**

**Pour utiliser le lave-glace arrière**, poussez la commande de façon prolongée puis relâchez-la.

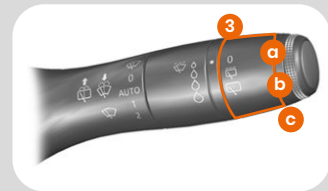

### Roue de secours

La roue de secours se trouve dans le berceau (4) sous la voiture. Vous y trouverez également les outils et le cric.

#### Pour sortir la roue de secours :

1. Ouvrez la porte du coffre ;
2. dévissez la vis (2) avec la clé de roue (1)
3. décrochez le berceau (4) en le prenant par la poignée (5)
4. dégagez la roue de secours (3).

#### Pour ranger la roue (3) dans le berceau :

1. Rangez la roue crevée dans le berceau (4) ;
2. pour remettre le berceau (4) dans sa position initiale, procédez en sens inverse et vissez la vis à l'aide de la clé de roue (1) pour remonter l'ensemble

Pour plus d'informations, référez-vous au carnet d'instructions de la voiture.

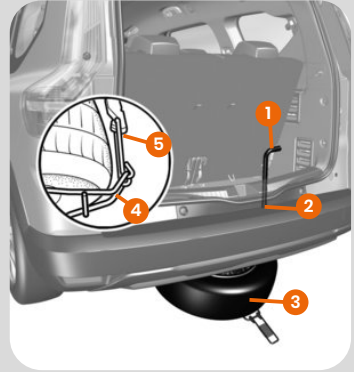

### Bouchon du réservoir (toujours remplir avec EURO95/E10 !)

Il se situe à l'arrière du côté passager. Suivant le véhicule, pour ouvrir le clapet à carburant, soit vous ouvrez en tirant sur la trappe via sa découpe ou poussez sur le clapet pour l'ouvrir.

Attention, la voiture doit être déverrouillée !



### GPS (écran tactile)



Activez le GPS sur l'écran tactile en poussant sur la touche du milieu.

Introduisez l'adresse via MENU.