



Renault Trafic
Instructieboekje

Renault Trafic 9pl

Voor meer informatie over het voertuig, raadpleeg de handleiding van de wagen.

Brandstof: **Diesel B7/B10**

Luchtdruk banden: zie infoplaatje in de deurstijl aan de chauffeurskant

Voor de start van je rit

Voor je start, heb je de volgende zaken gecontroleerd?

- ✓ Heb je in de cambio-app de vraag over eventuele schade beantwoord?
- ✓ Heb je in de cambio-app de vraag over de netheid van de binnen- en buitenkant beantwoord

Start de wagen

Contactsleutel

- De sleutel zit ingeklapt in de afstandsbediening. Druk op het knopje om de contactsleutel te laten uitklappen.
- Om het stuur te ontgrendelen, draai je de contactsleutel (ON) en vervolgens het stuur.

Trap het rempedaal in en draai de sleutel volledig om de motor te starten.

Handrem

Ontgrendel de handrem door de knop aan het uiteinde hard in te drukken en de hendel zachtjes omhoog te trekken en dan volledig te laten zakken (Het rode controlelampje dooft).



Start stop functie

Om die functie uit te schakelen of terug in te schakelen, druk op de knop (1) boven de ventilatieknoppen rechts van het stuur.



Achteruitversnelling

Trek de ring onder de versnellingspook omhoog. Schakel naar de versnelling 'R' (linksbovenaan)



Achterportieren

Het achterportier bevindt zich aan de rechterzijde en is een schuifdeur. Om de deur te openen, neem je de klink (1) en schuif je de deur naar links. Om de deur terug te sluiten, schuif je de deur naar rechts.

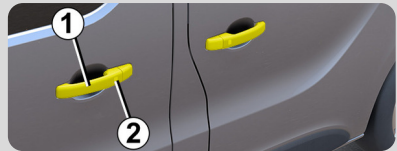

Buitenspiegels instellen

Selecteer de rechter- of linkerbuitenspiegel op het bovenste knopje (2). Gebruik de pijltjes (1) in het midden om de spiegel in te stellen. Met de onderste knopjes (3) kan je de spiegels volledig inklappen of openklappen.



Koffer

1. De Koffer open je met de hendel op het linkerportier achteraan.
2. Je kan de portieren verder openen met de hendel aan de binnenzijde van elk portier (6).



Ventilatie- en aircobediening

1. Knop draaien: keuze luchtcirculatie.
2. Midden indrukken: ontwasemen en ontgooien van de achterraut.
3. Knop draaien: regeling van de ventilatiesnelheid.
4. Midden indrukken: luchtkringloop.
5. Knop draaien: regeling van de luchttemperatuur.
6. Midden indrukken: airconditioning.



Cruise control en snelheidsbegrenzer

 (1) Activeer de **snelheidsbeperking** (Speed Limiter).

- + Schakelaar om de snelheid te verhogen.
- Schakelaar om de snelheid te verlagen/ om te activeren.

Bediening links aan het stuur:

 (2) Activeer de **snelheidsregelaar** (cruise control).

- + Schakelaar om de snelheid te verhogen.
- Schakelaar om de snelheid te verlagen/ om te activeren.

De functie wordt uitgeschakeld zodra je het rempedaal indrukt of op schakelaar (5) duwt.



Parkeerhulp

Deze wagen heeft **achteruitrijhulp**: de bieptoon versnelt naarmate je dichterbij een obstakel komt. Deze info wordt ook **visueel weergegeven** op het scherm in de middenconsole. Let erop dat je **tijdig stopt!**

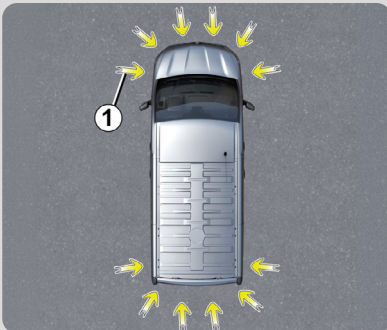



Lichten/mistlichten achteraan

Lichten

Draai de buitenste keuzehendel links in deze standen voor de gewone lichten:

Auto = automatisch

 = dagrijverlichting

 = dimlichten

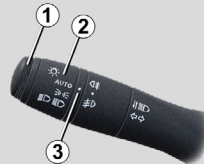

Mistlichten

Draai de tweede keuzehendel naar voor of naar achteren voor de voor of achterste mistlichten te activeren/desactiveren.

Ruitenwissers

Vooraan (1)

- A. 1x wissen
- B. 0 Uit
- C. Auto (met sensor)
- D. 1 met interval. De snelheid van de intervallen kun je instellen met de middelste ring (2).
- E. 2 Snel wissen

Trek de hendel **naar je toe** om te sproeien en te wissen.

Achteraan

Draai de ring één stand naar voren voor de ruitenwissers achteraan (interval). Draai nog een stand verder om achteraan te sproeien en te wissen.

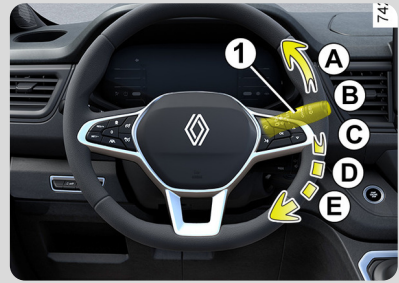

ECO-Modus

De ECO-modus is een functie die het brandstofverbruik zo laag mogelijk houdt. Deze milieuvriendelijke keuze heeft een invloed op bepaalde rijprestaties (acceleratie, schakelen, cruise control, vertraging, enz).



Tankdop

(altijd Diesel B7/B10)

De tankdop bevindt zich net rechts van de bestuurders portier. Open de tankklep door er op te drukken. Nu zie je een zwarte en blauwe dop. Om te tanken draai je de zwarte dop open. Je kan tijdens het tanken de tankdop aan het haakje linksonderaan hangen.

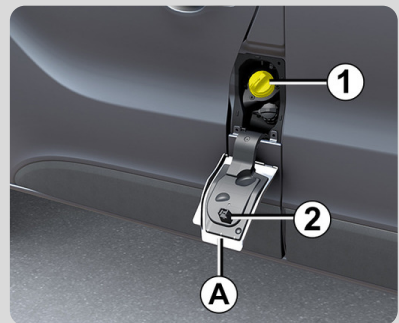

12 volt en USB aansluiting

De Volt-aansluiting (1) vind je rechts naast de airco-bediening (draaiknoppen).

De USB-aansluitingen(2) vind je in het touchscreen aan de rechterzijde en in de klep op het dashboard (verborgen vakje).

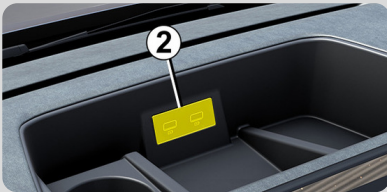

GSM verbinden met auto (Touchscreen)

- Zet de Bluetooth van je GSM aan. Druk in de auto op (zie touchscreen) de 6 tegeltjes
- Druk op telefoon en dan op nieuw apparaat toevoegen.
- Zoek in de lijst naar jouw GSM en duid aan. Koppelverzoek? Bevestig de code indien die zowel op je GSM als de auto hetzelfde is. Je bent nu verbonden.
- Om je GSM-apps terug te vinden, druk je terug op de 6 tegeltjes en dan op Smartphone spiegelen. Nu heb je toegang tot al je GSM-apps

Je kan je GSM verbinden ook via USB-kabel verbinding

Reservewiel

Dit bevindt zich onder de wagen (ter hoogte van de achterwielen). De wielsleutel en krik vind je dan weer in een zwart koffertje onder de bestuurdersstoel. Voor meer instructies, kijk in het instructieboekje van de wagen.

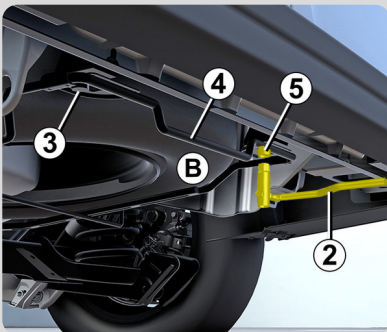

SOS-knop

De **SOS-knop** en **Assistance-knop** ingebouwd in het dak boven de versnellingspook, **niet gebruiken** aub. In noodgeval worden via deze functie de hulpdiensten automatisch ingelicht. Als het geen nood situatie is, is het beter om zelf even de (cambio-)centrale te contacteren bij pech of ongeval.

